

400 - 1000 mm

1250 - 1500 mm

**4200**

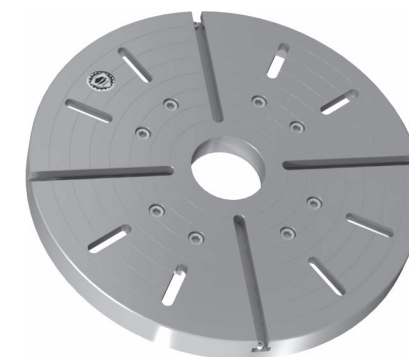
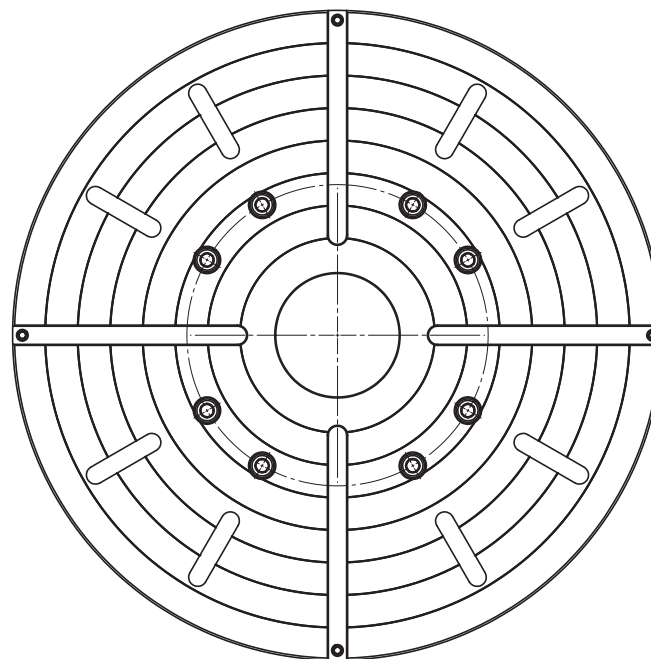
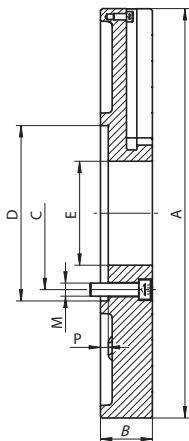
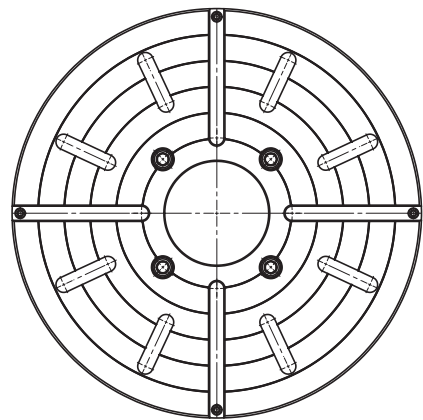

Tuerca corredera con ranura en T •  
Ranhura em T

- Con ranuras en T adicionales a partir de  $\varnothing$  1000 mm
- Disponible con fijaciones de husillo A, C y D
- Aplicable para torneado, taladrar, pulir y fresar piezas asimétricas
- Ranhuras em T adicionais em  $\varnothing$  de até 1000mm
- Disponível com tipo de montagem A, C & D
- Usado no torneamento, furos, mandrilagem irregular e moagem de peças com forma

N.º artículo Código n.º	Tipo Tipo A:	Ø A	B	C	D	E	M	P	T H12	Cono corto			
										Conicidade curta			
354200040400	4200-400	400	78	171,4	200	100	4xM16	10	18	6	8	11	15
354200050600	4200-500	500	78	235,0	270	125	4xM20	12	22	6	8	11	15
354200060800	4200-630	630	80	235,0	270	160	4xM20	12	22	11			15
354200080100	4200-800	800	85	330,2	380	200	8xM24	12	22	11			15
354200100800	4200-1000	1000	90	463,6	520	190	8xM24	12	28	11		15	20
354200200900	4200-1250	1250	90	463,6	520	190	8xM24	12	28	11		15	20
354200400000	4200-1400	1400	95	463,6	520	190	8xM24	12	28	11	15	20	28
354200160900	4200-1600	1600	110	647,6	720	280	8xM30	12	28	15	20		28
354200180200	4200-1800	1800	120	647,6	720	280	8xM30	12	28	15	20		28
354200205200	4200-2000	2000	140	647,6	720	280	8xM30	12	28	15	20		28

Cajas de garras disponibles en páginas 286-289 • Garras de caixa na página 286-289